

Mehrzweck-Gehäuse-Zwischenplatte NG 16 (von TM2 nach TV1)

MGZ-16.-TM2/TV1/12-06

Gewicht: 2,5 kg (A)
6,9 kg (S)

Nenndruck: 250 bar (A)
350 bar (S)

Aufnahmebohrung
C-12-2
siehe Maßblatt-Nr.:
IK-100-129

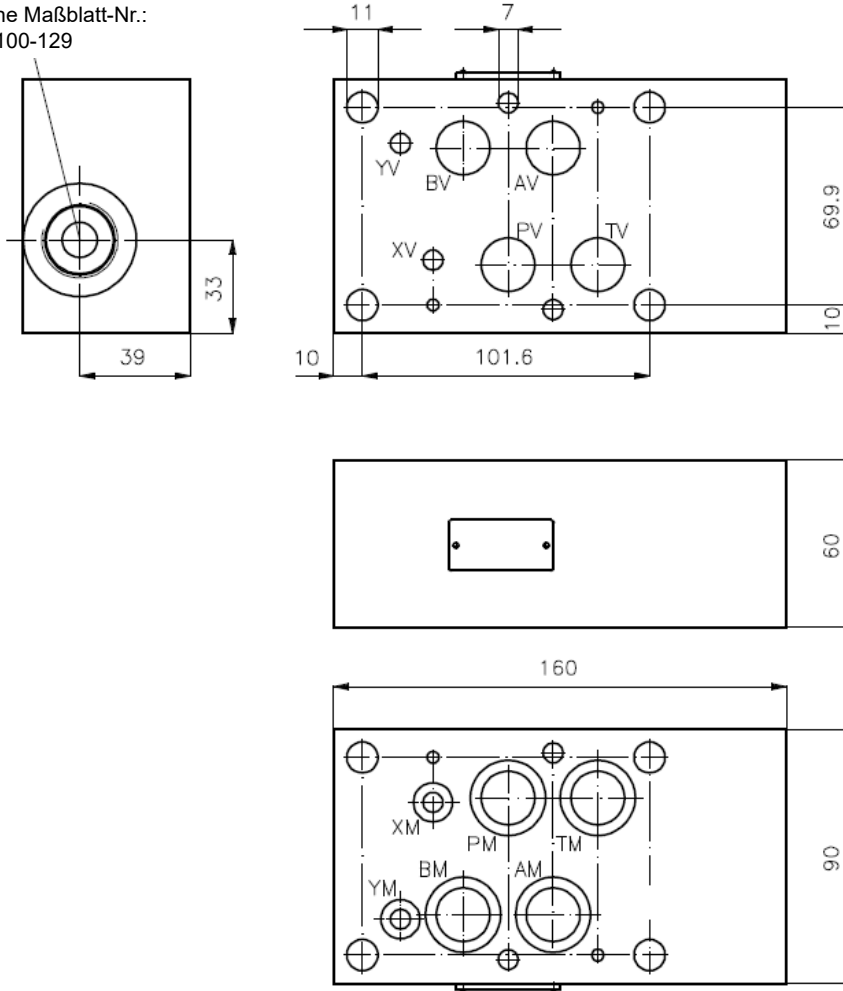

Symbol:

MGZ-16.-TM2/TV1/12

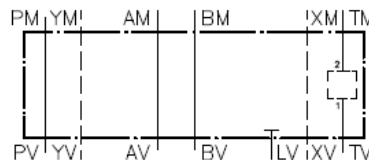

Bestell-Schlüssel:

Bestell-Beispiel:

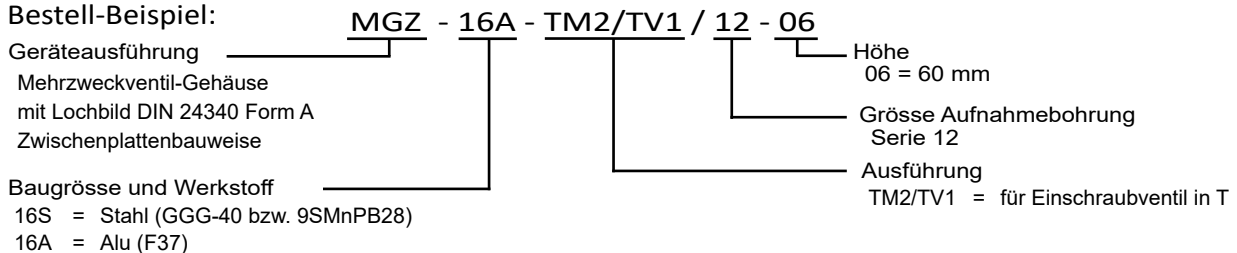

Lieferumfang: 4 St. O-Ring 22,22 x 2,62
2 St. O-Ring 9,19 x 2,62