

2/2-Wege-Magnet-Einschraubventil
stromlos geschlossen, direkt gesteuert,
Schieberventil

SV14.-08.-C

Gewicht: ca. 0.33 kg

Nenndruck: 350 bar
Nennstrom: 11 l/min

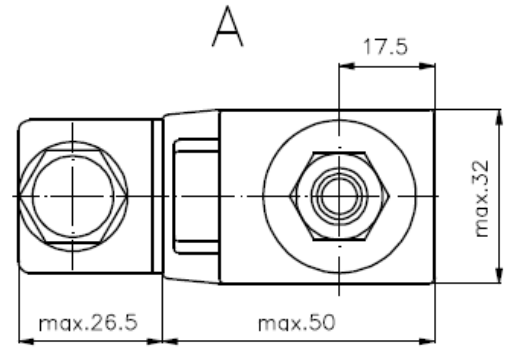
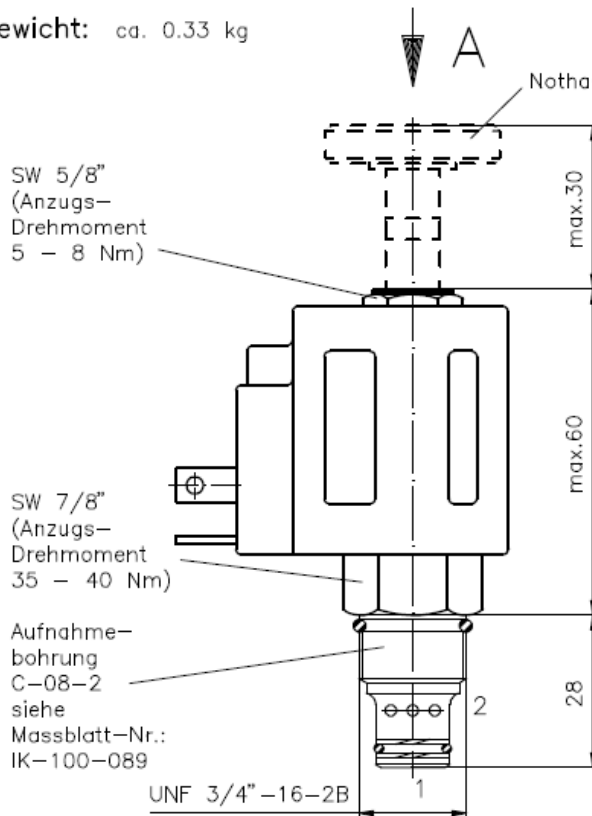

Symbol: SV14-08.-C-0-... SV14-08.-CM-0-...

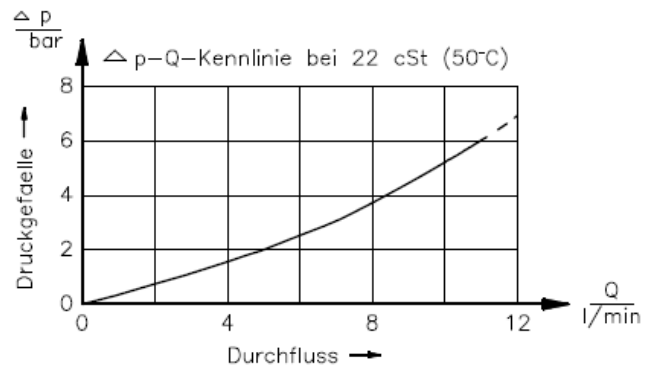
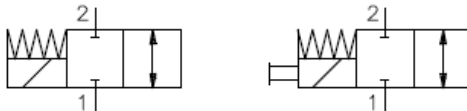

Technische Daten:

Temperaturbereich: -40°C bis 100°C
Druckmittel: HL-Hydraulikoel nach DIN 51524 T1 (ISO TC 131)
max. Leckage: 140 ccm/min bei 22 cSt (50°C) und 350 bar
Dichtung: wahlweise Buna (NBR) oder Viton (FPM) sowie Teflonstuetzring (PTFE)
Leistungsaufnahme: 20 W
Ansprechzeit: bei 100% Spannungsaenderung, Nenndruck und ca. 80% Durchfluss
oeffnen:
schliessen:
Aufnahmebohrung: C-08-2 siehe Massblatt-Nr.: IK-100-089
Gehaeuse: 2LH-08.-B.. siehe Massblatt-Nr.: IH-100-000
Nothandbetaetigung: Ausfuehrung "M" siehe Massblatt-Nr.: MS-025-000

Bestell-Schlüssel:

Bestell-Beispiel: SV14-08N-C-0-024DGH

Geraeteausfuehrung
Baugroesse und Dichtung
08N = Buna (NBR)
08V = Viton (FPM)
Symbolausfuehrung
C = stromlos geschlossen
CM = stromlos geschlossen mit Nothandbetaetigung Typ "M"
Bauform
0 = Einschraubventil

Spule
H = Hochdruckausfuehrung
elektrischer Anschluss
G = Stecker nach DIN 43650
andere Anschlussarten siehe Massblatt-Nr.: MS-010-000
Versorgungsspannung
Gleichspannung:
012D = 12 V DC
024D = 24 V DC
Wechselspannung:
120A = 120 V AC
240A = 240 V AC
andere Spannungen auf Anfrage

Dichtungssatz: SP-MDS-08N-22 (NBR)
SP-MDS-08V-22 (FPM)