

Bohrbild für 2-Wege Ventil (UN 1 1/16“)

C-12-2

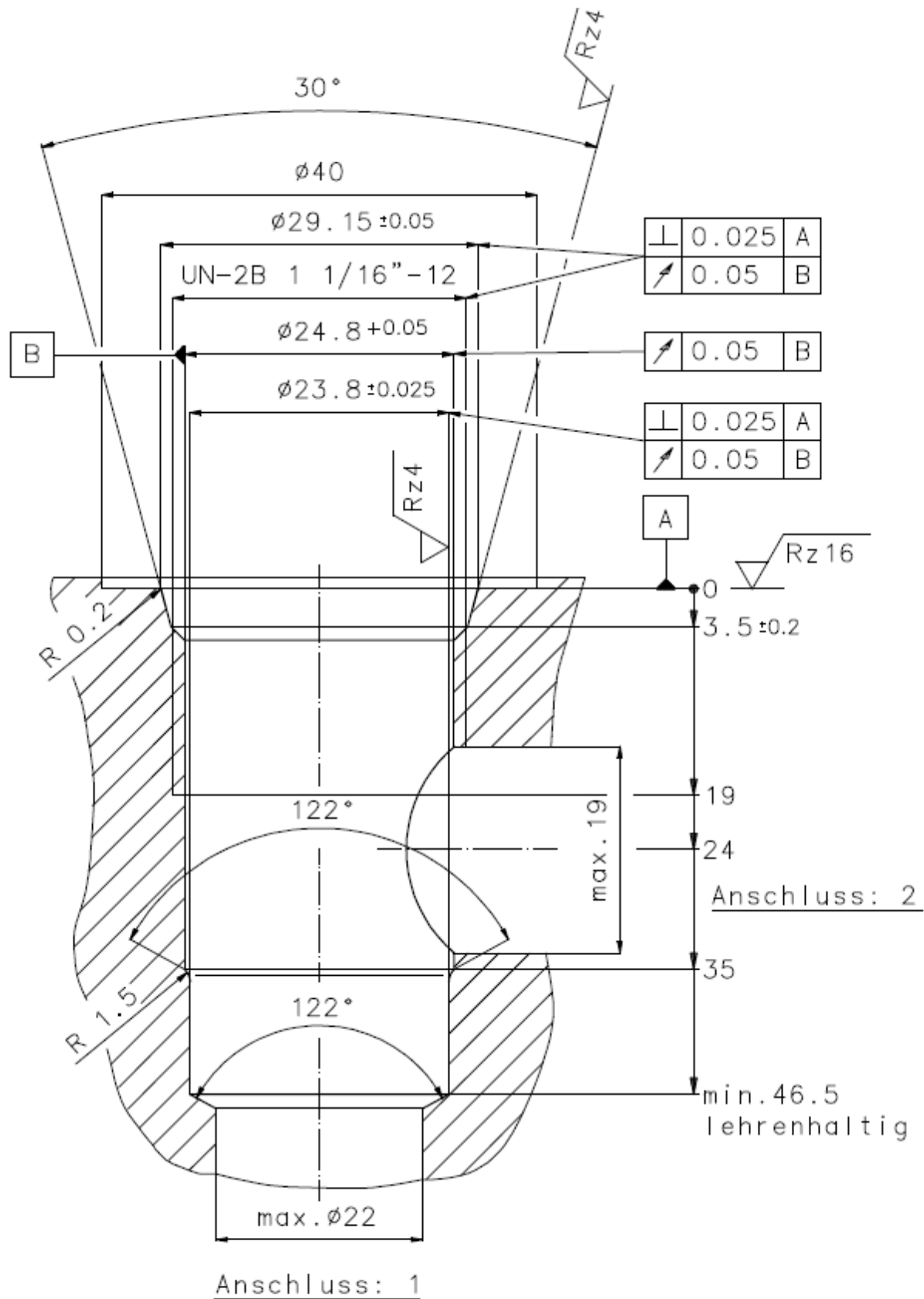

Hinweis: Fuer die Ventile CVRP-12.-.. (Massblatt-Nr.: CC-160-121)
POCX-12.-.. (Massblatt-Nr.: CC-240-121)
gilt Mass $\phi X = \phi 22 \times 60$