

# Mehrzweck-Gehäuse-Zwischenplatte NG 16 (von A nach B und B nach A)

MGZ-16.-AB/16+BA/16-08

**Gewicht:** ca. 2.8 kg (A)  
ca. 7.6 kg (S)

**Nenndruck:** 250 bar (A)  
350 bar (S)

Aufnahmebohrung  
C-16-2  
siehe Massblatt-Nr.:  
IK-100-169

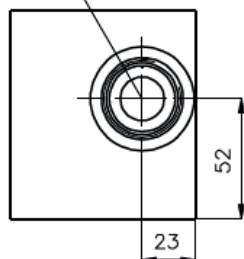

Aufnahmebohrung  
C-16-2  
siehe Massblatt-Nr.:  
IK-100-169

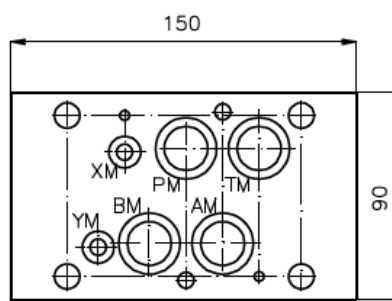
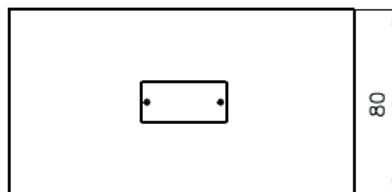
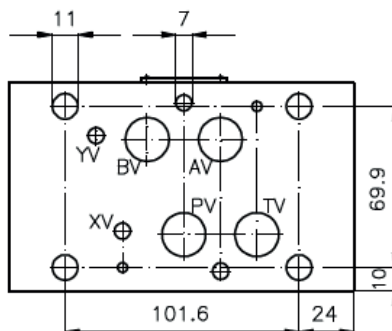
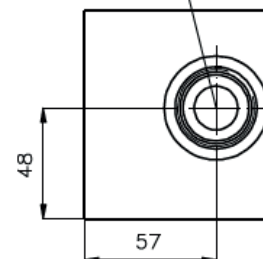

**Symbol:**

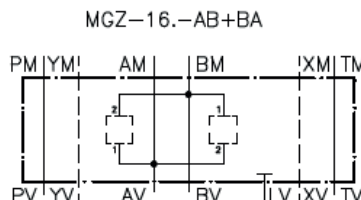

**Bestell-Schlüssel:**

**Bestell-Beispiel:**

**MGZ-16A-AB+BA**

Geraeteausfuehrung \_\_\_\_\_ Ausfuehrung  
Baugroesse und Werkstoff \_\_\_\_\_  
16A = Alu (F 37)  
16S = Stahl (9SMnPb28K bzw. GGG-40)

**Zum Lieferumfang gehoeren:** 4 Stck. O-Ring 22.22 x 2.62  
2 Stck. O-Ring 9.19 x 2.62