

# Mehrzweck-Gehäuse-Zwischenplatte NG 16 (von P1 nach T2+MP)

MGZ-16.-P1/T2/16+MP-06

**Gewicht:** ca. 1.7 kg (A)  
ca. 4.8 kg (S)

**Nenndruck:** 250 bar (A)  
350 bar (S)

Aufnahmebohrung  
C-16-2  
siehe Massblatt-Nr.:  
IK-100-169

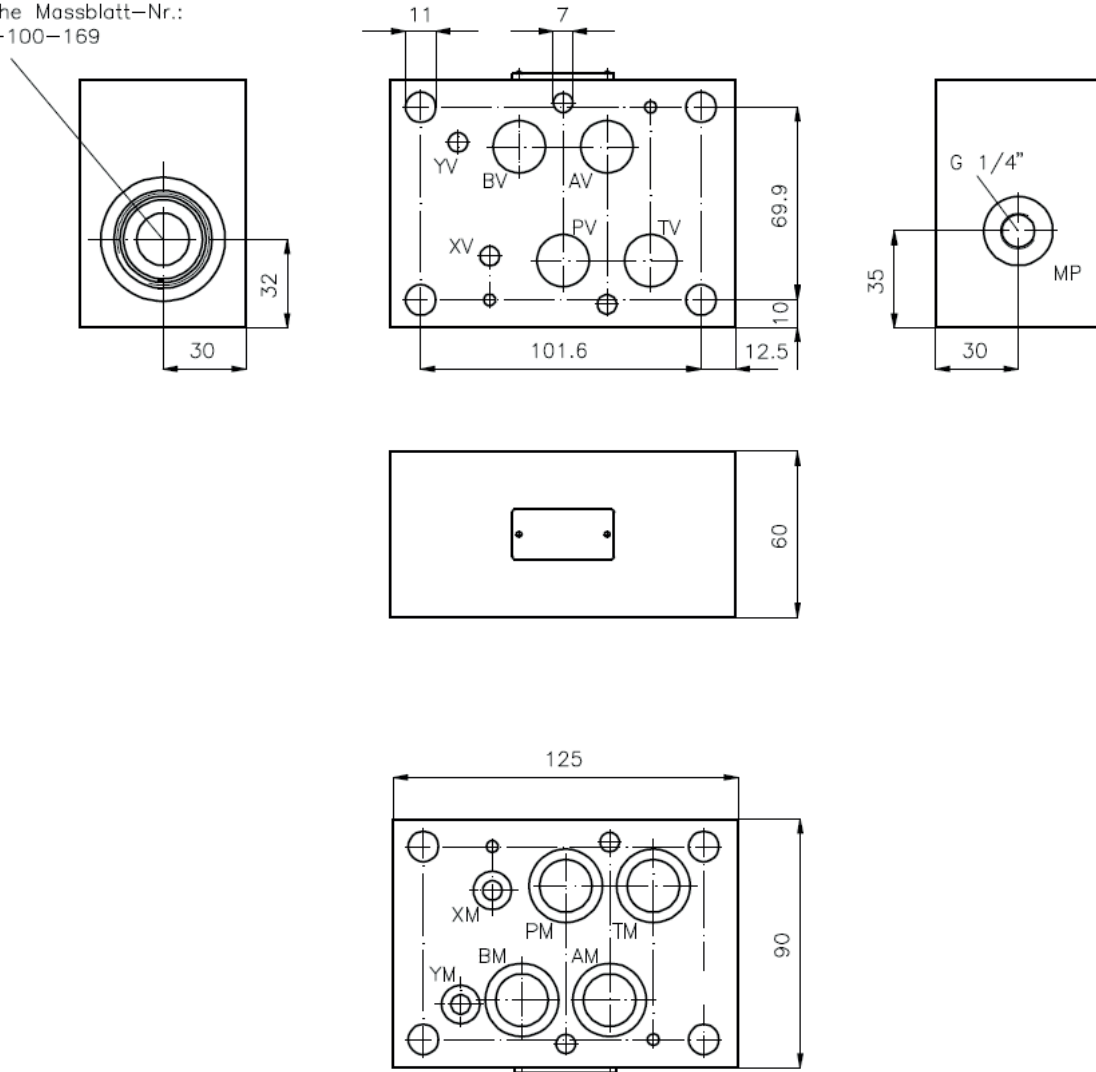

**Symbol:**

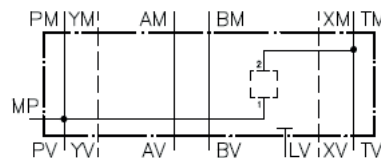

**Bestell-Schlüssel:**

**Bestell-Beispiel:**

**MGZ-16A-P1/T2+MP**

Geräteausführung \_\_\_\_\_ Ausführung

Baugröße und Werkstoff \_\_\_\_\_

16A = Alu (F 37)

16S = Stahl (9SMnPb28K bzw. GGG-40)

**Zum Lieferumfang gehören:** 4 Stck. O-Ring 22.22 x 2.62  
2 Stck. O-Ring 9.19 x 2.62