

# Mehrzweck-Gehäuse-Zwischenplatte NG 16 (von PM1 nach PV2 mit PD (G1“))

MGZ-16.-PM1/PV2/16+PD-B08-08

**Gewicht:** ca. 2.8 kg (A)  
ca. 8.4 kg (S)

**Nenndruck:** 250 bar (A)  
350 bar (S)

Aufnahmebohrung  
C-16-2  
siehe Massblatt-Nr.:  
IK-100-169

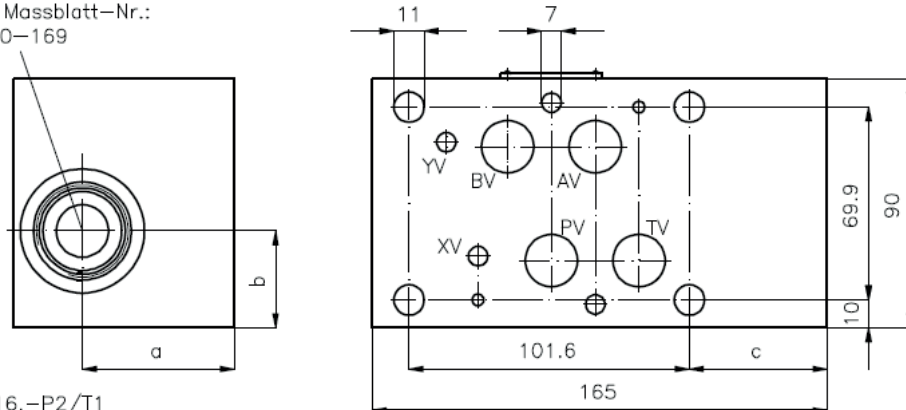

MGZ-16.-P2/T1  
MGZ-16.-A2/T1  
MGZ-16.-B2/T1

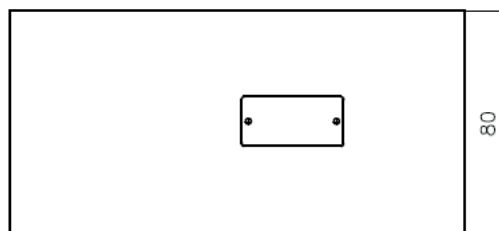

MGZ-16.-PM1/PV2+PD-B08

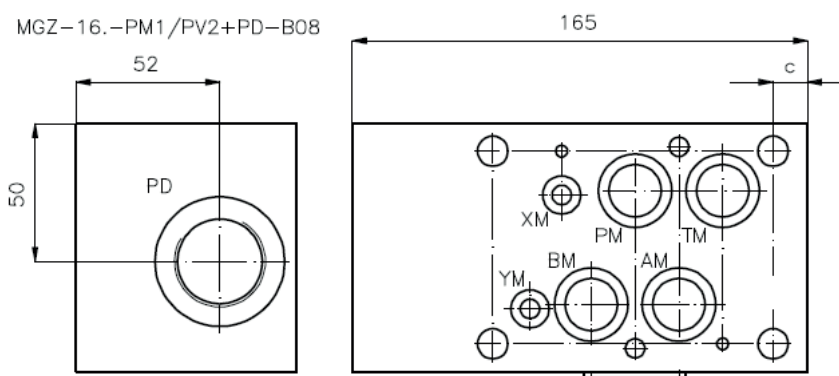

MGZ-16.-PM2/PV1  
MGZ-16.-BM2/BV1  
MGZ-16.-BM2/BV1+A

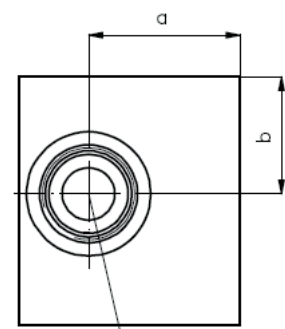

Aufnahmebohrung  
C-16-2  
siehe Massblatt-Nr.:  
IK-100-169

Typ	a	b	c
MGZ-16.-PM1/PV2+PD-B08	25	42.5	15
MGZ-16.-PM2/PV1	55	42.5	12.5
MGZ-16.-P2/T1	55	45	50
MGZ-16.-A2/T1	50	35	50
MGZ-16.-BM2/BV1	55	45	12.5
MGZ-16.-B2/T1	50	45	50

# Mehrzweck-Gehäuse-Zwischenplatte NG 16 (von PM1 nach PV2 mit PD (G1“))

MGZ-16.-PM1/PV2/16+PD-B08-08

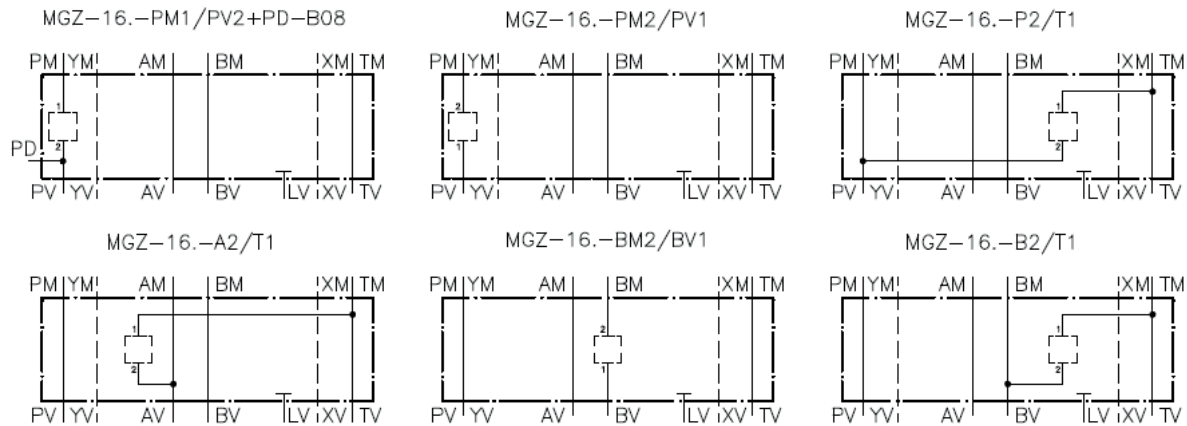

## Bestell-Schlüssel:

### Bestell-Beispiel:

**MGZ-16A-A2/T1**

Geraeteausfuehrung \_\_\_\_\_ Ausfuehrung

Baugroesse und Werkstoff \_\_\_\_\_

16A = Alu (F 37)

16S = Stahl (9SMnPb28K bzw. GGG-40)

Zum Lieferumfang gehoeren: 4 Stck. O-Ring 22.22 x 2.62  
2 Stck. O-Ring 9.19 x 2.62