

MGZ-06.-A1/T1/10-08

Gewicht: ca. 0,8 kg (A)  
ca. 2,8 kg (S)

max. Druck: 250 bar (A)  
350 bar (S)

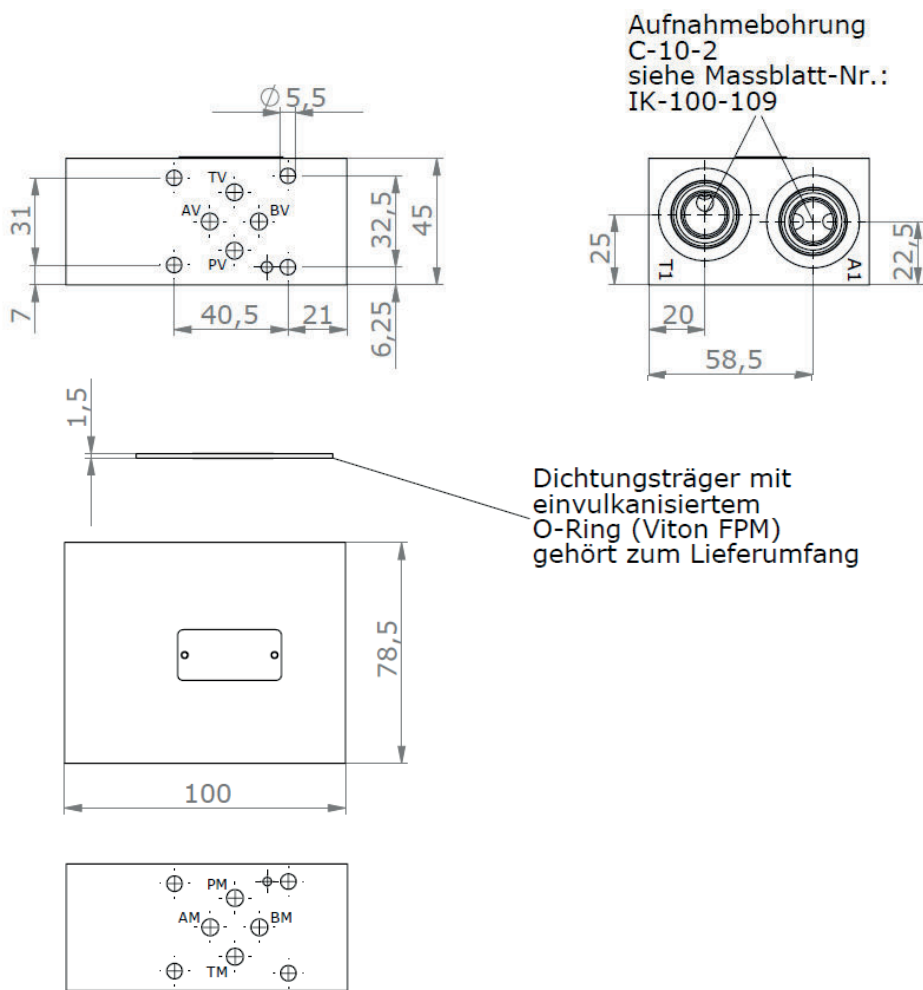

Symbol:

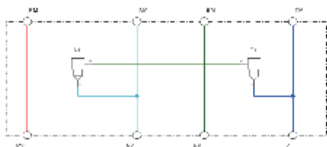

Bestell-Schlüssel:

Bestell-Beispiel:

**MGZ - 06S - A1/T1 / 10 - 08**

Geräteausführung

Baugröße und Werkstoff

06A = Alu (F37)

06S = Stahl (9SMnPb28K)

Ausführung

A1/T1 = für Einschraubventil  
zwischen A und T

Höhe

08 = 80 mm

Größe Aufnahmebohrung

Serie 10